

ATNOR

183, rue Anatole France - B.P.417 - 59464 Lomme Cedex - Tél.0320095454 - Télécopieur 0320922114
Code APE 3113 - S A au capital de 150000 euros- Siret 339 252 843 000 18

MARQUE: CITROEN / PEUGEOT
TYPE: C4 PICASSO II / 308 II SW
ANNEE : Depuis 03/2013
CLASSE : A50X

REFERENCE: 1012V
MR: 1600 kg
D= 9,5 kN
MS : 70 kg

NOTICE DE MONTAGE:

- Kit de montage (voir schéma de montage) :

Un attelage composé d'une partie principale, de 2 bras, de 2 joues et d'un sac comprenant : notice de montage ; sachet de visserie détaillée ci-dessous ; quille référence **6009** ; cache boule et faisceau électrique 7 broches.

ATTENTION : Un Boitier ref "FF" est indispensable sur ce type de véhicule

Visserie de montage : (voir schéma de montage) :

En A : 4 rondelles Ø10x30 + 4 écrous H,M10 nylstop.

En B : Vis d'origine.

En C : 4 vis H,M10x40 + 4 rondelles éventails Ø10

En D : 4 Vis H,M10x25 + 4 rondelles éventails Ø12

Dans le sac : 2 joues

Démontage pare-chocs :

Dans les passages de roues : Enlever les 2x2 vis torx.

Sous la voiture : Enlever les 9 vis torx.

Dans les pointes : Enlever les 2x1 vis à tête hexagonal.

Puis dans les pointes, pousser les tiroirs pour débloquer le pare-chocs.

Montage de l'attelage : Cas du grand C4 Picasso avec roue de secours : devisez en premier lieu la roue de secours avant le montage de l'attelage puis procédez comme suite :

Enlever les 2x2 vis se trouvant à l'extérieur du renfort pare-chocs.

Installer les bras sur les goujons présent sur le longeron avec la visserie en A.

En façade, positionner les joues sur le renfort pare-chocs avec la visserie en B.

Installer la barre principale de l'attelage avec la visserie en C.

resserrer la roue de secours en la poussant vers l'avant puis la bloquer ,

Effectuer la découpe dans le pare-chocs, et remonter le.

Installer la quille, le porte prise et le faisceau.

IMPORTANT :

La capacité de traction de l'attelage est égale au poids maximum autorisé par le constructeur du véhicule. Vérifier le couple de serrage de la boulonnerie après 100 km de traction. Les préconisations de montage d'ATNOR ne peuvent en aucun cas prédominer aux préconisations du constructeur de l'automobile.

NOTICE ÉLECTRIQUE :

Dégarnissez la partie intérieur gauche du coffre.

Vous trouverez une tresse de fils blanc.

Prenez un testeur et repérer les fils.

Installer le faisceau.

Et votre masse sur une des deux masses présentent derrière la garniture

Passer les câblages venant de la prise attelage par l'aération gauche du coffre.

**SCHEMA DE MONTAGE
CITROEN / PEUGEOT
C4 PICASSO II / 308 SW
REF: 1012V**

**POIDS:
24 Kgs**

| Couples de serrage préconisés | | | | |
|-------------------------------|-----|-----|-----|----|
| mm | 8 | 10 | 12 | 16 |
| m.DaN | 2.3 | 4.5 | 7.5 | 19 |

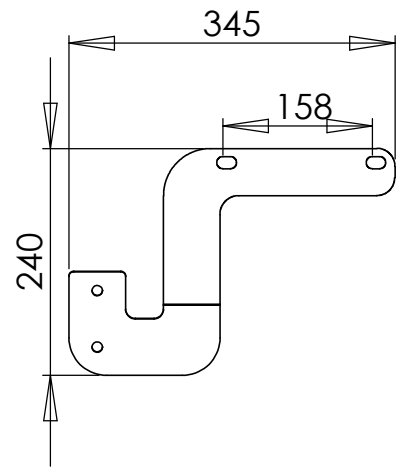
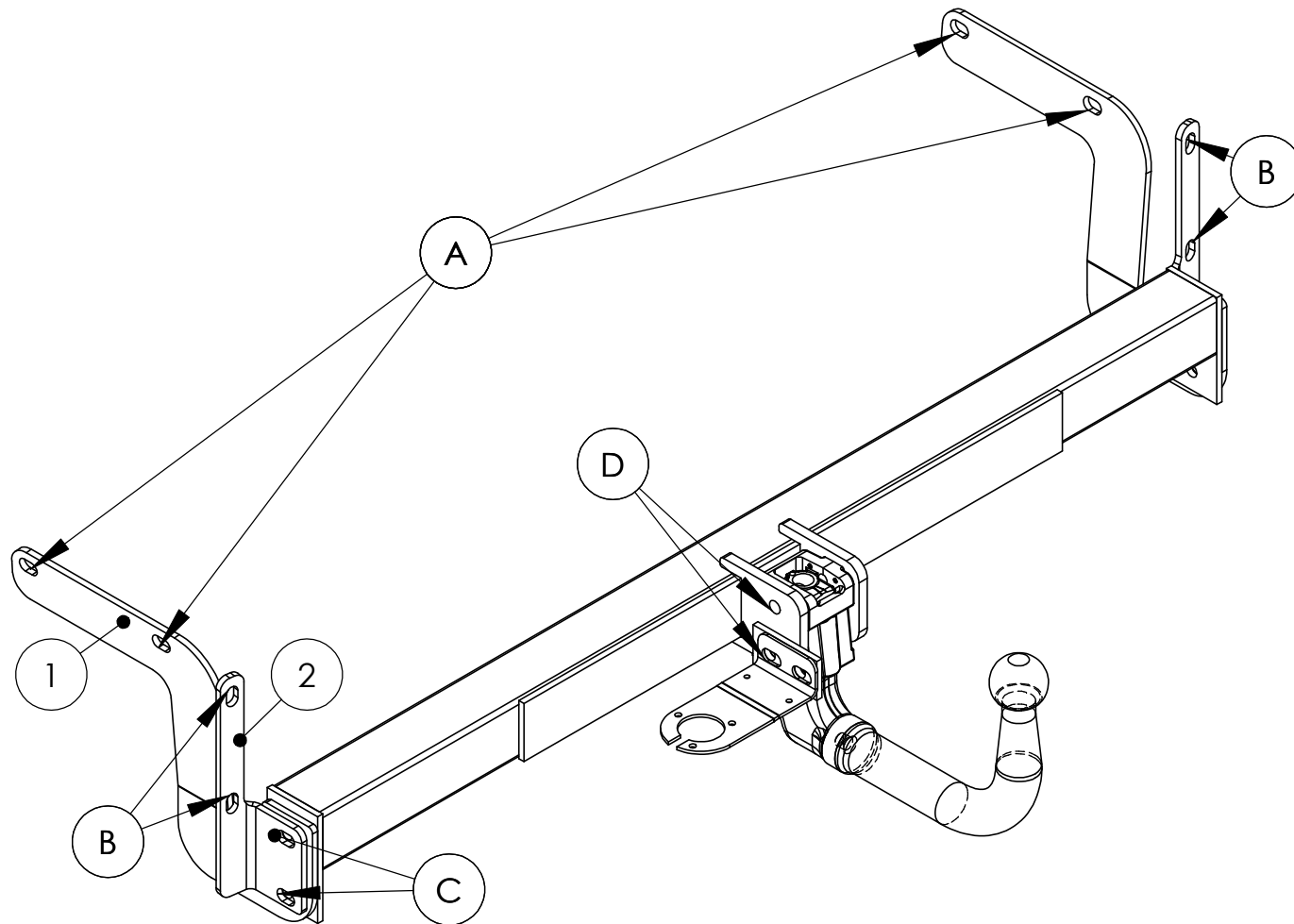

Rotule à monter

6009

Remarque: Le trou oblong supérieur du support faisceau sert à la fixation sur l'attelage et celui inférieur à accrocher le câble de sécurité.

| | |
|----------------------|-----------------|
| date création | Visa |
| 18/02/2014 | Y.TRAMUT |